

- 1. Kapuze Modell A
- 2. Blende Modell A
- 3. Krone Modell B
- 4. Kronenfutter Modell B
- 5. Blende Modell B
- 6. Krone Modell C/D
- 7. Blende Modell C/D
- 8. Oberteil modell C/D
- 9. Krempe Modell C/D
- 10. Kronenfutter Modell C/D

Für Hut A: Schnitt-Teile 1 und 2 verwenden.
 Für Hut B: Schnitt-Teile 3, 4 und 5 verwenden.
 Für Hut C und D: Schnitt-Teile 6 bis 10 verwenden.

WIE MAN KWIK-SEW MEHRGRÖSSEN-SCHNITTE VERWENDET

Für ein optimales Ergebnis die gesamte Anleitung vor Beginn des Projekts lesen. Das Schnittmuster enthält 5 Größen. Das Schnittmuster wurde für die entsprechenden Körpermaße konstruiert, mit Bewegungs- und Designzugaben. Vergleichen Sie Ihre Körpermaße mit den Maßen, die auf dem Schnittmusterumschlag enthalten sind und wählen Sie die Größe, die am ehesten zu Ihren Maßen passt. Die Schnitt-Teile für das gewünschte Modell auswählen und die Papier-Schnitt-Teile mit einem Bügeleisen ohne Dampf glatt bügeln. Die Schnitt-Teile entsprechend dem gewünschten Modell in der gewünschten Größe zuschneiden. Überprüfen Sie die korrekten Längen und machen Sie evtl. gewünschte Änderungen.

ZUSCHNEIDEN

Den Stoff vorwaschen und bügeln. Die Stoff-Layouts legen einen Stoff mit Richtung und einem unidirektionalen Design zu Grunde. Die Layouts sind nur Hilfestellungen, wenn Sie Änderungen an den Schnitt-Teilen vorgenommen haben, kann dies eine veränderte Positionierung der Schnitt-Teile auf dem Stoff zur Folge haben. Markieren Sie das gewünschte Modell in der gewünschten Größe und mit der gewünschten Stoffbreite. Den Stoff rechts auf rechts aufeinanderlegen, es sei denn, die Anleitung beschreibt ausdrücklich etwas anderes. Die Schnitt-Teile auf die linke Seite des Stoffs auflegen. Werden Schnitt-Teile auf einlagige Stoffe aufgelegt, so liegen diese auf der rechten Stoffseite. Die Schnitt-Teile so auf dem Stoff auslegen, dass die Pfeile (= Fadenlauf) exakt parallel zu den Schnittkanten verlaufen. Die Schnitt-Teile mit einer Schere oder dem Rollschneider zuschneiden. Alle Ansatzlinien, Punktmarkierungen und Passzeichen auf den Stoff übertragen. Am einfachsten werden Passzeichen, vordere und rückwärtige Mitten, sowie Umbrüche mit kleinen Knipsen innerhalb der Nahtzugaben markiert. Alternativ Schneiderkreide oder einen wasserlöslichen Stift verwenden. Wenn Sie Markierungen auf der rechten Stoffseite benötigen, diese mit Stecknadeln oder Heftstichen kenntlich machen. Alle zugeschnittenen Teile auf der linken Seite mit beschreibbarem Klebeband o.ä. beschriften.

ZUSCHNEIDE-LEGENDE

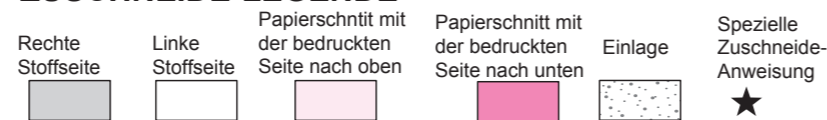

KAPUZE A

Stoff
150 cm

Alle Größen

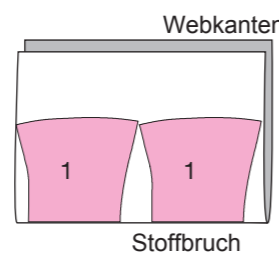

Kontrast
115 - 150 cm

Alle Größen

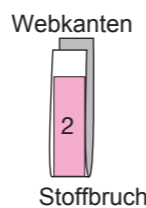

HUT B

Stoff
150 cm

Alle Größen

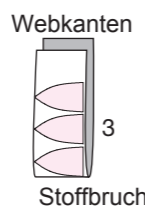

Kontrast 1
115 - 150 cm

Alle Größen

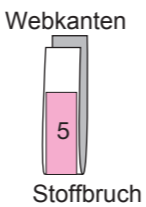

Kontrast 2 (Futter)
150 cm

Alle Größen

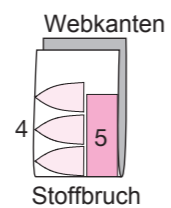

Aufbügelbare Einlage
46 - 51 cm
Alle Größen

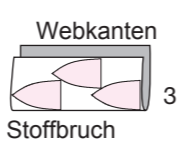

HUT C, D

Stoff
150 cm

Alle Größen

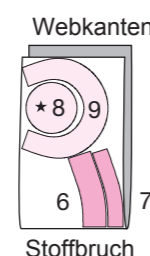

Kontrast (Futter)
150 cm

Alle Größen

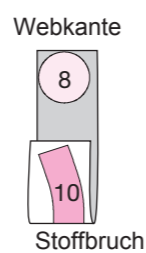

Aufbügelbare Einlage
46 - 51 cm
Alle Größen

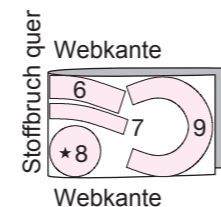

NÄHTECHNIKEN

Verwenden Sie Polyester-Nähgarn und eine 12/80er Nähmaschinenadel für leichte bis mittelschwere und eine 14/90er Nähmaschinenadel für mittelschwere bis schwere Stoffe. Die Nähte mit mittellangem Geradstich steppen. Die Nahtzugaben auseinander oder zu einer Seite bügeln. Wenn Sie auseinander bügeln, so bitte die Schnittkanten vor dem Nähen versäubern.

STÜTZNAHT. Stabilisiert einlagigen Stoff und ermöglicht es, den Stoff bis zur Ecke einzuknipsen. Es ist ein Geradstich knapp neben der eigentlichen Stepplinie.

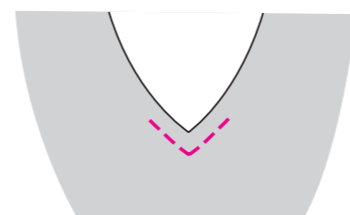

NAHTZUGABEN

1,5 cm Nahtzugaben sind im Schnittmuster bereits enthalten, wenn nichts anderes angegeben ist.

BÜGELN

Die Nähte während des Nähens immer mit viel Dampf ausbügeln, es sei denn, die Anleitung weist explizit auf ein abweichendes Verfahren hin. Die Nahtzugaben zu einer Seite bügeln, wenn nichts anderes angegeben. Die Nahtzugaben, wo nötig einschneiden, damit die Naht flach liegt.

Innenkurven einschneiden

Außenkurven einschneiden

Ecken zurückschneiden

NÄH-LEGENDE



KAPUZE A

1,5 cm Nahtzugaben sind im Schnittmuster bereits enthalten.

1. Eine Kapuze rechts auf rechts falten und die Mittelnaht steppen. Nahtzugaben auseinander bügeln.

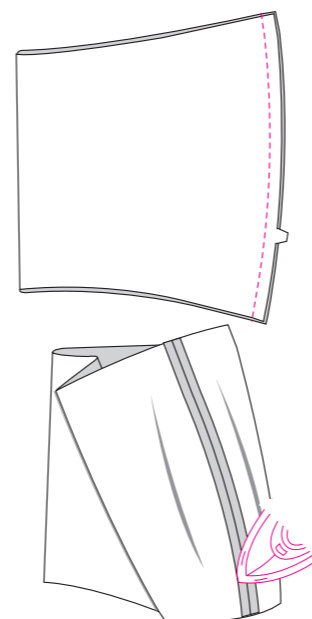

Als Futter die Mittelnaht in der verbleibenden Kapuze ebenso steppen, dabei eine Wendeöffnung offen lassen.

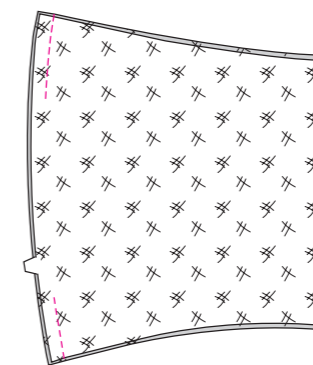

2. Die Blende rechts auf rechts falten und die Enden steppen. Nahtzugaben auseinander bügeln. Blende entlang der Faltlinie links auf links falten, stecken.

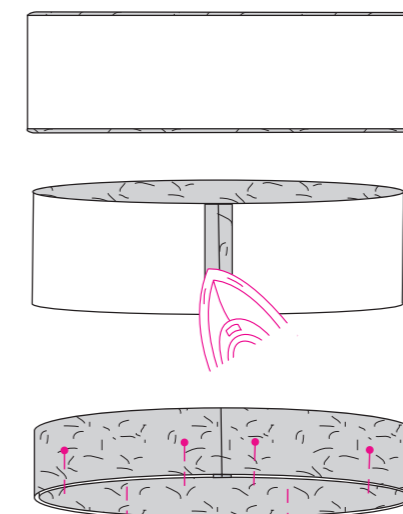

3. Die Blende auf die Vorderkante der Kapuze rechts auf rechts aufstecken, die Nähte treffen aufeinander. Heften.

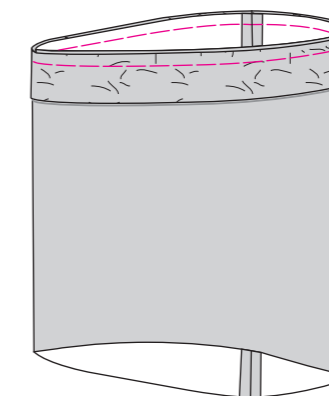

Das Kapuzenfutter rechts auf rechts auf die Kapuze aufstecken, die Nähte treffen aufeinander. Die vordere Naht steppen.



Auf rechts wenden und bügeln.

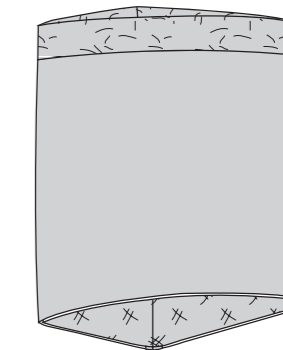

4. Futter auffalten. Die Unterkanten der Kapuze und des Futters rechts auf rechts stecken, die Nähte treffen aufeinander. Die Unterkanten wie gezeigt aufeinander steppen.

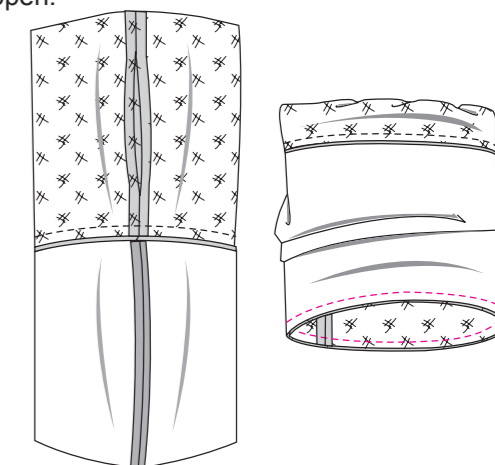

Auf rechts wenden und bügeln. Öffnung verschließen.

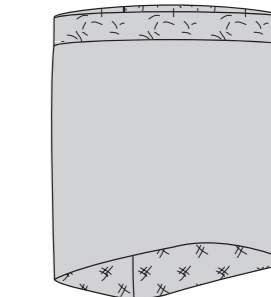
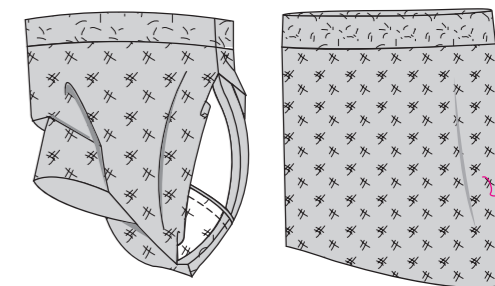

HUT B

1,5 cm Nahtzugaben sind im Schnittmuster bereits enthalten, wenn nicht anders angegeben.

1. Einlage auf die linke Seite der Kronenteile aufbügeln.

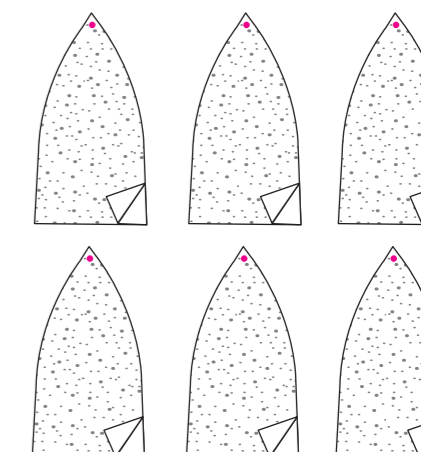

2. Für das Vorder- und Rückenteil zwei Kronenteile entlang der Teilungsnähte auf ein Kronenteil unterhalb des Punkts mit 6 mm Nahtzugabe aufsteppen.

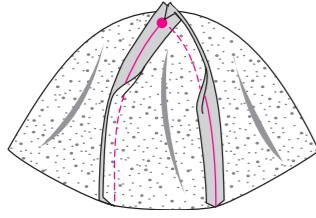

Vorder- und Rückenteil rechts auf rechts aufeinander stecken und die SWeitennähte mit 6 mm Nahtzugabe steppen. Wenden und bügeln.

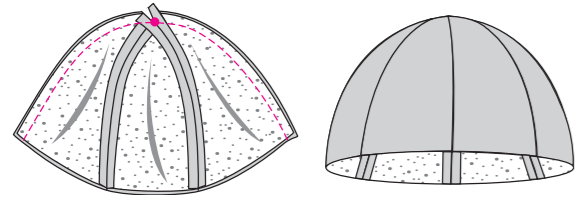

Schritt 2 für das Kronenfutter wiederholen.

3. Das Futter und die Krone links auf links aufeinander legen, die Nähte treffen aufeinander. Mit 1,5 cm Nahtzugaben die Blendennaht steppen.

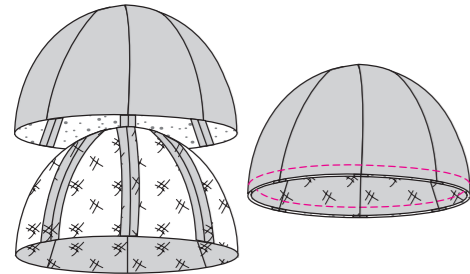

4. Die Kontrast 1 Blende rechts auf rechts falten und die rückwärtige Mittelnaht steppen. Nahtzugaben auseinander bügeln.

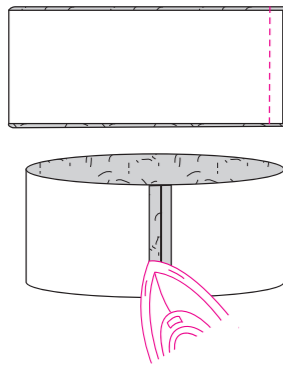

Auf rechts wenden und bügeln. Hinweis: Bei Lederimitat mit Pelzabseite die Nahtzugaben mit den Fingern auseinander "bügeln" und die Nahtzugaben unsichtbar per Hand annähen.

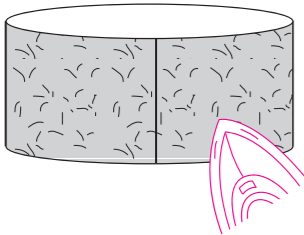

Schritt 4 für die Kontrast 2 Blende (Futter) wiederholen

5. Das Blendenfutter rechts auf rechts auf die Blende aufstecken, die Nähte treffen aufeinander. Die Oberkanten steppen.

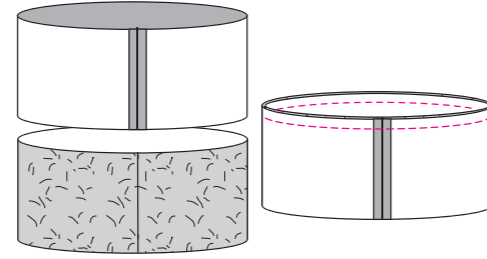

Auf rechts wenden und bügeln. Die Kronennahtkanten aufeinander heften.

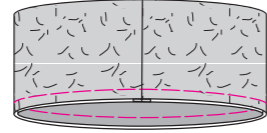

6. Die rechte Seite der Blende auf die linke Seite der Krone aufstecken, die Mitten treffen aufeinander. Steppen, die Mehrweite, wo nötig, einhalten. Nahtzugaben in die Blende bügeln.

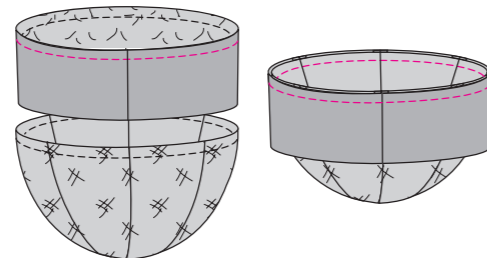

Blende wie gezeigt nach oben legen.

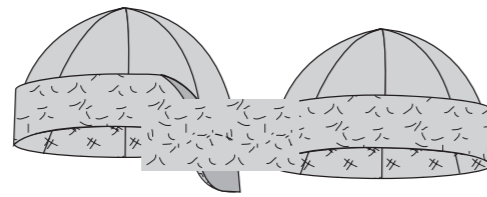

HUT C, D

1,5 cm Nahtzugaben sind im Schnittmuster bereits enthalten. Hinweis: Modell C ist illustriert, wenn nicht anders angegeben.

1. Einlage auf die linke Seite der Krone, der Blende, auf das Oberteil und die Krempe aufbügeln.

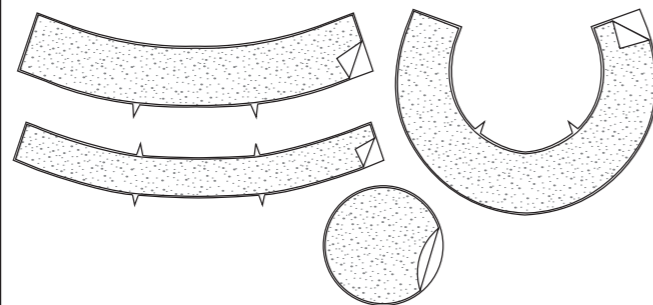

2. Die Krone rechts auf rechts falten und die rückwärtige Mittelnaht steppen. Nahtzugaben auseinander bügeln. Mit 3 mm Abstand zu beiden Seiten der Naht absteppen. Die Kronennaht entlang der oberen Naht mit einer Stütznaht stabilisieren.

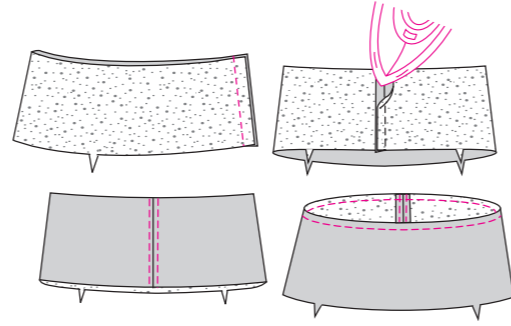

Die Blende rechts auf rechts falten und die rückwärtige Mittelnaht steppen. Nahtzugaben auseinander bügeln. Mit 3 mm Abstand zu beiden Seiten der Naht absteppen. Die Blende entlang der Kronennaht mit einer Stütznaht stabilisieren.

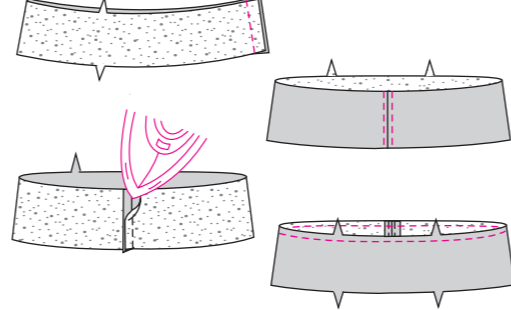

Die Blende rechts auf rechts auf die Blendennaht der Krone aufsteppen, die Nähte und Passzeichen entsprechend aufeinander, die Nahtzugaben, wo nötig, bis zur Stütznaht einschneiden. Nahtzugaben auseinander bügeln und mit 3 mm Abstand zu beiden Seiten der Naht absteppen.

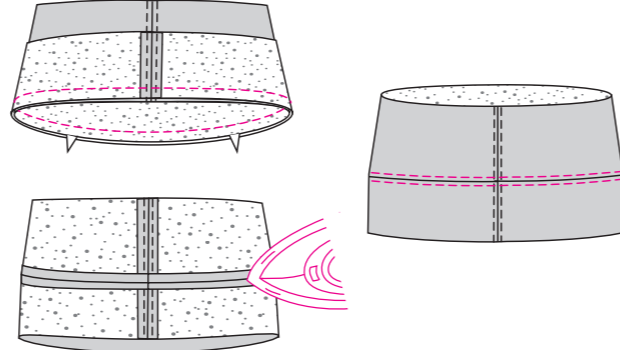

3. Das Oberteil rechts auf rechts auf die Krone aufstecken, die Mitten treffen aufeinander, bis zur Stütznaht, wo nötig, einschneiden. Die obere Naht steppen. Nahtzugaben auseinander bügeln und mit 3 mm Abstand zu beiden Seiten der Naht absteppen.

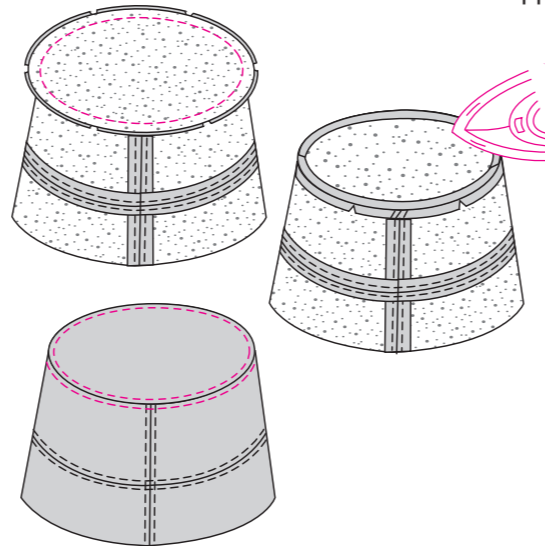

4. Die Krempe jeweils rechts auf rechts falten und die rückwärtige Mittelnaht steppen. Nahtzugaben auseinander bügeln und mit 3 mm Abstand zu beiden Seiten der Naht absteppen.

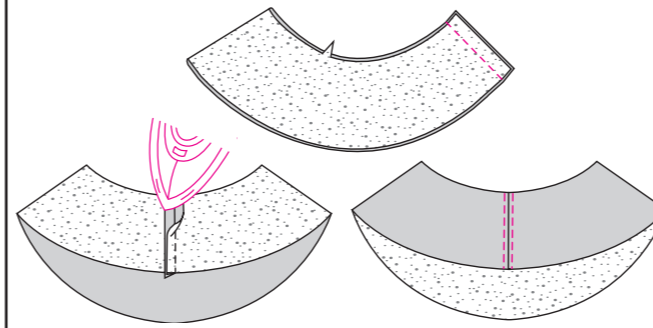

Die Krempe rechts auf rechts aufeinander stecken, die Nähte und vorderen Mitten treffen aufeinander. Die Außenkanten steppen. Nahtzugaben zurück- und einschneiden.

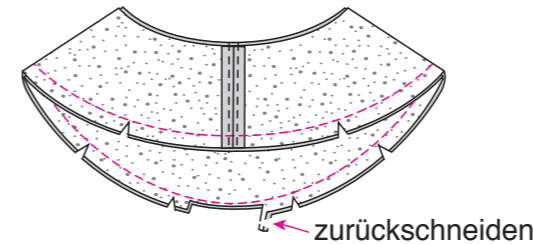

Krempe auf rechts wenden und bügeln. Die Krempe nahtkanten aufeinander heften. Die Krone entlang der Krempe naht mit einer Stütznaht stabilisieren.

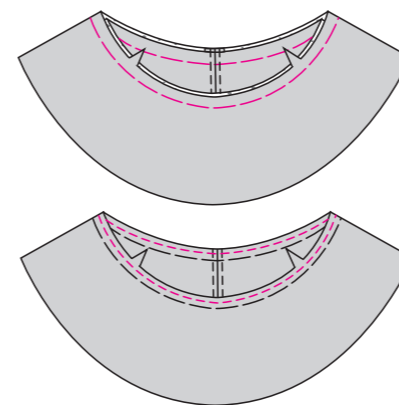

5. Für Modell D: Die Krempe mit 6 mm Abstand zur Außenkante absteppen. Weitere Absteppungen auf der Krempe mit jeweils 6 mm Abstand zueinander arbeiten.

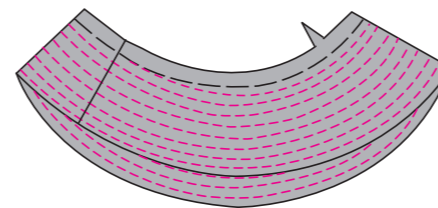

6. Die Krempe auf die Blende rechts auf rechts aufstecken, die rückwärtigen Mittelnähte und Passzeichen treffen entsprechend aufeinander. Bis zur Stütznaht, wo nötig, einschneiden. Die Krempe naht steppen.

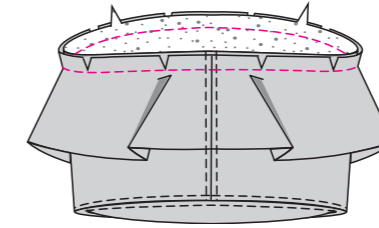

7. Das Kronenfutter rechts auf rechts falten und die rückwärtige Mittelnaht steppen, dabei eine Wendeöffnung wie gezeigt offen lassen. Nahtzugaben auseinander bügeln. Das Kronenfutter entlang der oberen Naht mit einer Stütznaht stabilisieren.

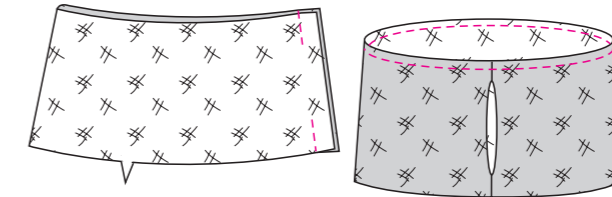

Das kontrastfarbene Oberteilfutter rechts auf rechts auf das Kronenfutter aufstecken, die Mitten treffen aufeinander, wo nötig, bis zur Stütznaht einschneiden. Die obere Naht steppen. Nahtzugaben auseinander bügeln.

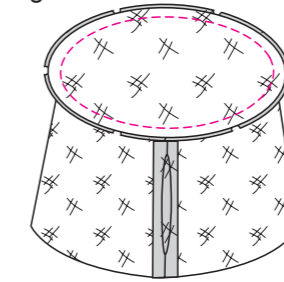

8. Das Futter rechts auf rechts auf den Hut aufstecken, die Nähte treffen aufeinander. Die Krempe naht steppen. Nahtzugaben zurückschneiden.

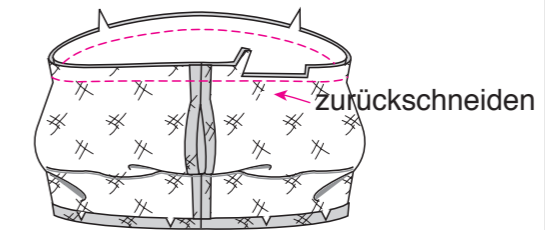

Auf rechts wenden und bügeln. Die Öffnung schließen. Die Blende mit 3 mm Abstand zur Krempe naht absteppen.

